

ORWAK

STACYN, L&S

KOMPRIMATORER

STACY - STATIONÄRA KOMPRIMATORER FÖR RIKTIGT STORA AVFALLSVOLYMER

Våra säkra och tillförlitliga stationära komprimatorer tar hand om stora avfallsvolymer och den generösa inmatningsöppningen möjliggör kontinuerlig påfyllnad av material, medan pressen är i arbete. Komprimatorerna är förberedda för att kunna kombineras med alla vanliga lyftanordningar.



Automatiserad lösning

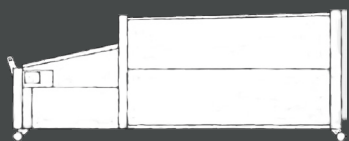

112 m³/TIMMA
TEORETISK KAPACITET

Stacys egenskaper

ROBUST KONSTRUKTION

STORA TILLVALSMÖJLIGHETER

HÖG KOMPRIMERINGSGRAD

INMATNINGSTRATT

PASSAR TILL CONTAINRAR

med volymen 20-40 m³

kan anslutas genom väggen



Varför Tracy & Stacy?

- + Effektiv reduktion av transportkostnader
- + Optimalt utnyttjande av transportkapacitet
- + Enkel och komfortabel avfallshantering för personalen
- + Mindre buller och föroreningar
- + En renare och säkrare arbetsmiljö

ORWAK

STACYN, L&S

Stacy N

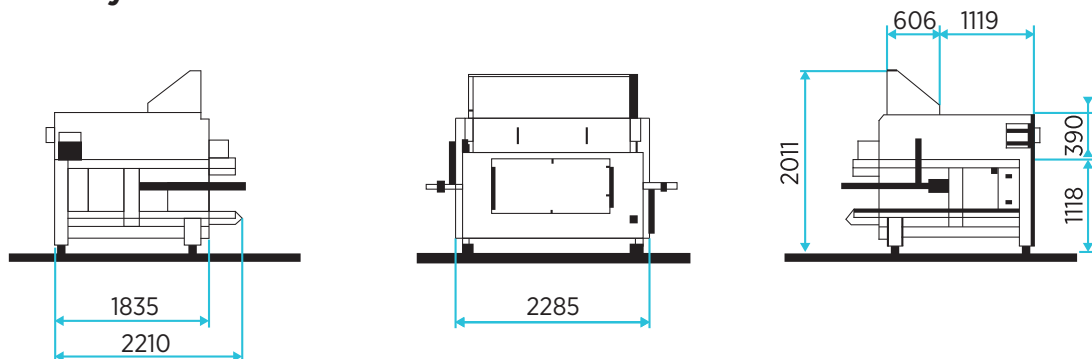

Stacy L

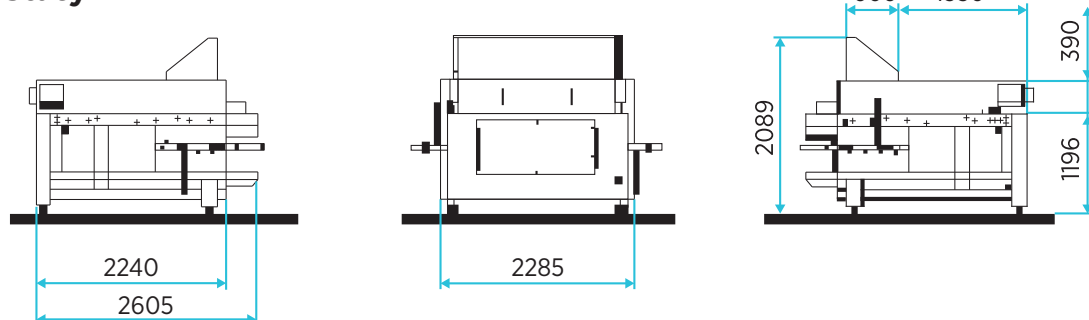

Stacy S

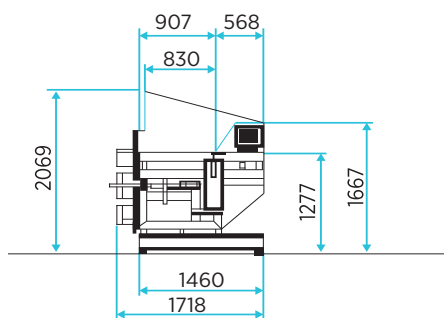

STANDARDUTRUSTNING

- + RAL 7016
- + Fyllningskontroll 75%
- + Timräknare

TILLVAL (ETT URVAL UR VÅRT BREDA SORTIMENT)

- + Valfri RAL-färg
- + Container med volym från 20 till 32 m³
- + Kärlvändare
- + SMS-avisering
- + Automatisk lucköppnare
- + Speciellt inkast genom väggen

TEKNISKA DATA

MODELL	STACY N	STACY L	STACY S
Inkast: uppe (mm)	967 x 1860	1510 x 1860	918 x 1500
Pressplatta (mm)	962 x 1860	1510 x 1860	1120 x 768
Totallängd (mm)	1842	2240	1517
Motor (kW)	5,5	5,5	5,5
Presskraft (kN/t)	340/34	340/34	340/34
Slagtid (s)	43	59	36
Teoretisk kapacitet (m³/h)	95	104	112
Elkrav	3 x 400 V, 50 Hz / 32 A	3 x 400 V, 50 Hz / 32 A	3 x 400 V, 50 Hz / 32 A

Vi förbehåller oss rätten att ändra specifikationer utan föregående meddelande.