

# ORWAK

## HORIZONTAL 15 AT

**HORIZONTAL**

### ENTWICKELT FÜR ZENTRALISIERTE ENTSORGUNG

Unsere vollautomatisierte Kanal-Ballenpresse mit 15 Tonnen Presskraft bietet effektive Verdichtung von Wertstoffen auch wenn wenig Platz vorhanden ist. Die Presse kann in drei Teilen geliefert werden um Transport und Installation zu erleichtern. Die langjährig bewährte Technologie entspricht hohen Anforderungen an Qualität und Effizienz. Die automatisierte Ballenabbindung und die kontinuierliche Ballenproduktion ermöglichen Mehrschichtbetrieb.

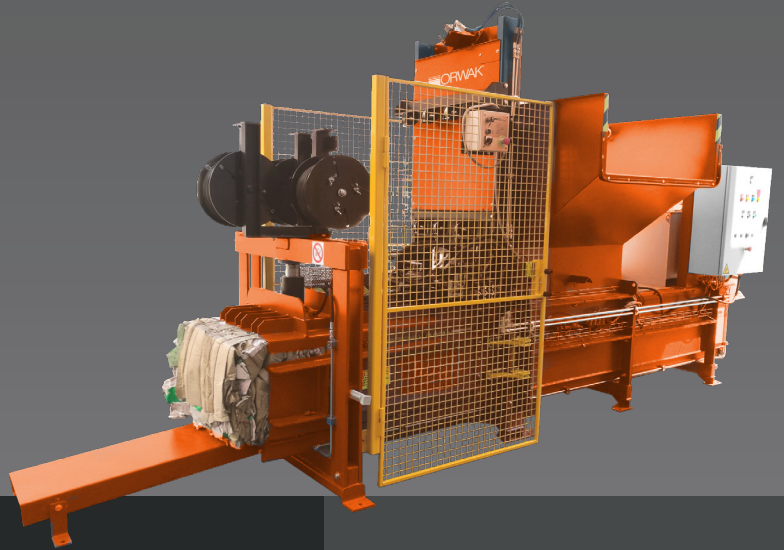

## Automatisierte Lösung



**0.5-2** T/H

LEISTUNG  
KARTONAGE

**150** KG

BALLENGEWICHT (BIS ZU)  
KARTONAGE

## Die besten Eigenschaften

### GUT BEWÄHRTE TECHNOLOGIE

basiert auf mehr als 50 Jahren Erfahrung

### LEISTUNGSSTARK UND SCHNELL

schneller Durchsatz des Materials

### AUTO-START

ausgestattet mit Photozellenstart als Standard

### EINSTELLBARE BALLENLÄNGE

individuelle Einstellungen für Ihren Bedarf



## Warum Orwak Horizontal?

- + Effektive Verarbeitung großer Wertstoffmengen
- + Platzsparende Ballenlagerung
- + Optimale interne und externe Logistik
- + Sicheres und bequemes Arbeitsumfeld
- + Mehr Profit bei Lieferung von vermarktungsfähigen Ballen direkt an die Recyclingindustrie

[www.orwak.com](http://www.orwak.com)

**ORWAK**<sup>®</sup>  
PART OF **SULO** GROUP

### Smarte vollautomatisierte Lösung

#### IDEAL FÜR:

##### PAPIER

- + Papiersäcke
- + Geschreddertes Papier
- + Kartonagen

##### PLASTIK

- + PET

#### KOMPAKTE BAUWEISE & CLEVERES DESIGN

Das kleinste Model unserer Kanal-Ballenpressen passt genau dort, wo Sie sie brauchen! Auf Anfrage kann es in zwei Teilen geliefert werden, um den Transport zum Installationsort zu vereinfachen.

#### KONSTRUIERT FÜR DAUERBETRIEB

Dieses vollautomatisierte System ist für kontinuierliche Beschickung entwickelt und bietet optimale Leistung an. Die hochverdichteten Ballen werden automatisch vertikal oder horizontal abgebunden.

#### EINE VIELFALT VON ZUFUHRPTIONEN

Wir bieten viele verschiedene Zufuhrsysteme an: manuell, Behälter, Lufttechnik oder Förderband mit Beschickung von der Seite oder von oben.

Die Pressen können auch einfach mit Zerkleinerern, Flaschenpressen und Trichtern verschiedener Art ausgestattet werden.

#### HORIZONTAL 15 AT

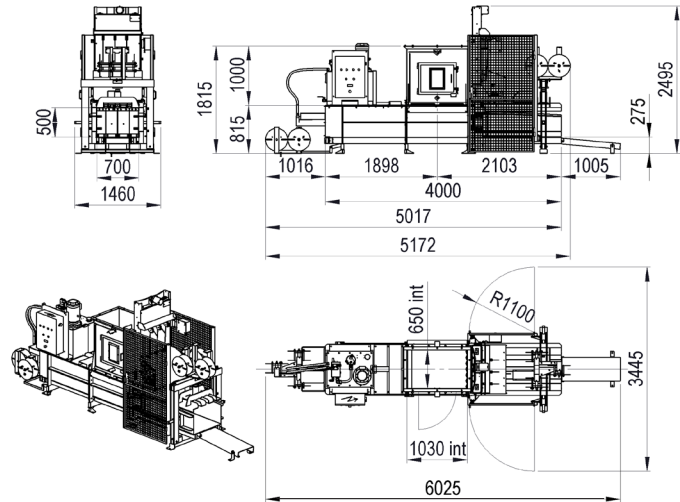

#### ZUBEHÖR & OPTIONEN

- + KIPP-VORRICHTUNGEN
- + FÖRDERBÄNDER

- + ÖLHEIZER & ÖLKÜHLER

Weitere Sonderoptionen auf Anfrage

## MAßE & SPEZIFIKATIONEN

#### TECHNISCHE SPEZIFIKATIONEN

MODEL	15 AT
Maschinenmaße (LxBxH mm ohne Ballenausfuhr)	5172x1460x2495
Einfühlöffnung (mm)	1030x650
Beschickungsleistung (m <sup>3</sup> )	0.35
Presskraft (t)	15
Motor (kW / Hp)	7.5/10
Druck (kg/cm <sup>2</sup> )	4.28
Zyklen pro Minute	4
Kanalabmessungen (mm)	700x500
Öltank (L)	200
Leergewicht (kg)	2800
Theoretische Leistung (m <sup>3</sup> /h)	84
Leistung mit Last (m <sup>3</sup> /h)	50
Automatische Abbindung	3-falt Ø 2.7
Ballengröße (mm)	700x500x
einstellbare Länge (mm)	600-1200
Ballengewicht Kartonage (kg)	80-150 kg
<i>abhängig von Ballenlänge</i>	



OPTION: FÖRDERBAND

Wir behalten uns das Recht vor, Spezifikationen ohne vorherige Mitteilung zu ändern. Ballengewicht ist abhängig vom Material.