

BRICKMAN 300 PLÁSTICO

Esta versión de BRICKMAN 300 está diseñada para una compactación eficaz de grandes cantidades de materiales duros, como PET y otros recipientes de plástico. La solución automatizada que ahorra tiempo y es cómoda. Gracias a sus reducidas dimensiones y baja emisión sonora, es posible instalar la BRICKMAN 300 en el interior cerca de la fuente de residuos. .



**SOLUCIÓN
AUTOMÁTICA**



170 KG/H
**CAPACIDAD
BOTELLAS
DE PET**

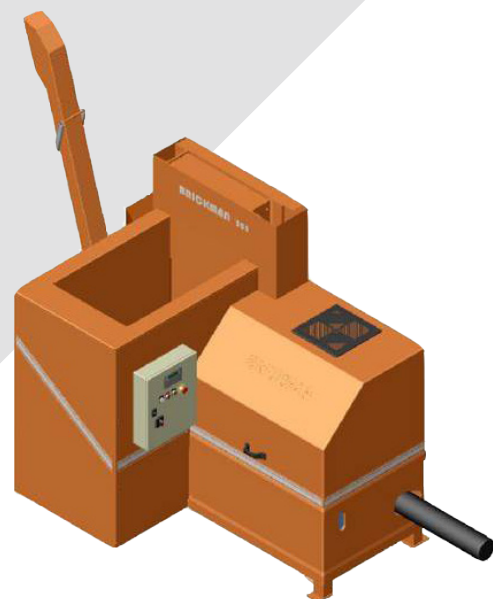

VENTAJAS DE ORWAK

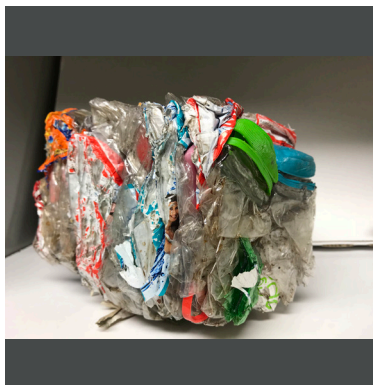

USO DEL TIEMPO MÁS PRODUCTIVO

Dedique menos tiempo a la manipulación de residuos y más tiempo a sus actividades principales.

MÁS ESPACIO

Nuestra compactadora minimiza el espacio que ocupan los residuos, lo que permite mantener los pasillos y corredores limpios y ordenados.

MENOS COSTOS, MÁS VALOR

Más compactación = menos volumen de residuos que transportar para reciclaje y desecho. Las menores necesidades de transporte permiten reducir los costes de transporte y las emisiones de CO₂. La separación de desecho en su punto de origen produce materiales para reciclaje de mas alta calidad.

¿PORQUÉ BRICKMAN?

- Soluciones de compactación completamente automatizadas
- Gran reducción de volumen: hasta 20 a 1
- Posibilidades de instalación en interior

ORWAK
PART OF **SULO** GROUP

BRICKMAN 300 PLÁSTICO

Convierte un gran volumen de material en briquetas compactas para su reciclaje

CÓMODA Y EFICIENTE

BRICKMAN ofrece una manipulación de residuos que ahorra tiempo y es cómoda. La compactadora puede cargarse mientras está funcionando, no hay que abrir ninguna puerta ni tapa para cargar el material y no es necesario atar las briquetas. Además, células fotoeléctricas opcionales permiten automatizar la función de arranque. La entrada del material y la salida de las briquetas se integran con facilidad en soluciones de sistema.



LOGÍSTICA EXCEPCIONAL

Gracias a las reducidas dimensiones y las bajas emisiones sonoras de BRICKMAN, puede instalarse en el interior cerca de la estación de desecho de residuos.

MODELO OPTIMIZADO PARA:

PLÁSTICO

- Botellas de PET
- Otros recipientes de plástico

CAPACIDAD

hasta 170 kg/h

DISEÑADA PARA COMPACTAR PLÁSTICO

Gracias a las características siguientes, esta sólida versión de BRICKMAN 300 está diseñada especialmente para la compactación de botellas de PET vacías y otros recipientes de plástico:

- Extensión del cilindro de compactación
- Engrase automático de la placa de compactación
- Material reforzado en la cámara de compactación, placa de compactación, cuchillas de corte, pistón guía y ciclo de compactación

ACCESORIOS OPCIONALES

BRICKMAN puede suministrarse con una serie de accesorios; diferentes opciones de tolvas, sistemas de arranque, placas de absorción del ruido además de dispositivos de calentamiento y enfriamiento.

DIMENSIONES & ESPECIFICACIONES

DIMENSIONES (mm)

A	B	C	D	E	F	G	H	I	J	K	L	M	N	O	P	Q	R
2270	1950	Ø145	425	1360	1500	1880	850	2190	660	3700	140	950	210	245	840	1440	600

DIMENSIONES (mm)

S	T
825	1100

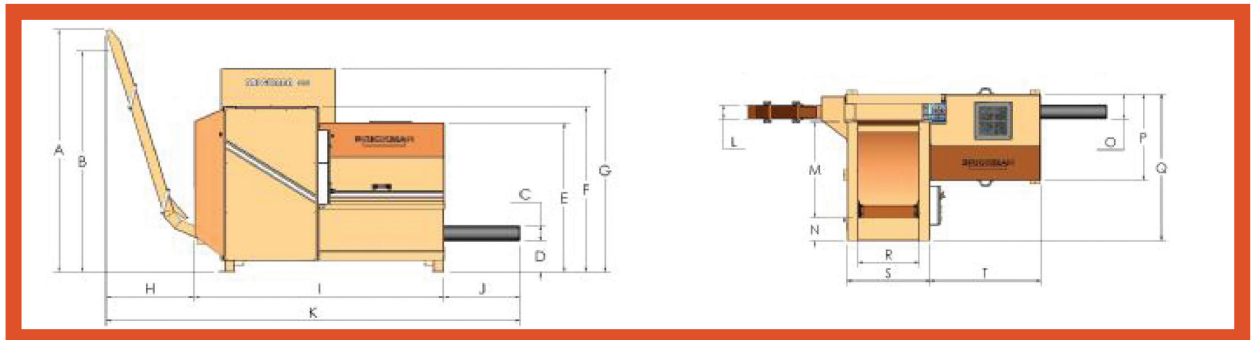

ESPECIFICACIONES TÉCNICAS

PESO DE LA MÁQUINA	FUERZA DE COMPACTACIÓN	PRESIÓN	TOLVA	TAMAÑO DE BRIQUETA	DENSIDAD*	NIVEL SONORO	CLASE DE PROTECCIÓN:	ALIMENTACIÓN
1600 kg	25 toneladas, 250 kN	hasta 500 kg/cm	0.75 m ³	80x80x100-300 mm	hasta 600 kg/m ³	68 db (A)	IP 55	400 V, trifásica, 50 Hz** Fusible: 25 A (lento) Motor: 7,5 kW Tensión: 24 V

Nos reservamos el derecho a introducir cambios en las especificaciones sin previo aviso. * La densidad varía según el tipo de material. ** Es posible usar otras tensiones

ORWAK AB

Svetsaregatan 4
S-576 33 Sävsjö
SWEDEN
Tel: +46-(0)382-15700
info@orwak.com

ORWAK.COM

ORWAK
PART OF SULO GROUP