

ORWAK FLEX 5030

Estamos orgullosos de presentar la New Classic ORWAK FLEX 5030. Esta compactadora para contenedor fue la piedra angular de nuestro negocio durante los primeros años en la década de los 70. Esta unidad versátil, robusta y fácil de usar es todavía muy popular. ¡Ahora tiene un nuevo diseño! La relación de compactación de hasta de 10 a 1 es impresionante.



COMPACTA-
CIÓN
HIGIÉNICA

VENTAJAS DE ORWAK

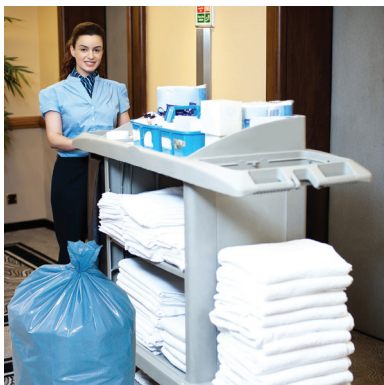

USO DEL TIEMPO MÁS PRODUCTIVO

Dedique menos tiempo a la manipulación de residuos y más tiempo a sus actividades principales.

MÁS ESPACIO

Nuestra compactadora minimiza el espacio que ocupan los residuos, lo que permite mantener los pasillos y corredores limpios y ordenados.

MENOS COSTOS, MÁS VALOR

Más compactación = menos volumen de residuos que transportar para reciclaje y desecho. Las menores necesidades de transporte permiten reducir los costes de transporte y las emisiones de CO₂. La separación de desecho en su punto de origen produce materiales para reciclaje de mas alta calidad.

¿PORQUÉ ORWAK FLEX?

- Soluciones de compactación versátiles para gran variedad de aplicaciones
- Compactación higiénica y segura de residuos mixtos y peligrosos
- Soluciones especiales para necesidades especiales

 **ORWAK**
PART OF **SULO** GROUP

ORWAK FLEX 5030

Un concepto ganador

EL NUEVO CLÁSICO

En 1971 tuvimos la idea única de construir una compactadora donde la bolsa se coloca sobre un tambor de acero con el extremo abierto para una compactación higiénica y eficaz de residuos mixtos sin riesgo de dañar la bolsa en el proceso.

VERSÁTIL

El diseño supone que la compactadora es versátil y la bolsa de plástico puede usarse para la mayoría de tipos de residuos, a pesar de una fuerza de compresión de tres toneladas.

ALTA RELACIÓN DE COMPACTACIÓN IN SITU

El nuevo clásico 5030 es una máquina compacta con unas dimensiones reducidas, pero aunque ocupa poco espacio, sigue ofreciendo una alta relación de compactación de 10 a 1.

FÁCIL DE USAR

Es fácil introducir materiales en la unidad de carga superior abierta. La compactadora es segura y fácil de manejar y la función de elevación integrada permite cambiar la bolsa de forma rápida y cómoda.



Altura de vaciado de 2.660 mm de serie

Con ruedas para fácil limpieza y transporte. Tamaño compacto y dimensiones reducidas. La New Classic presenta un nuevo diseño y un acabado duradero.

ORWAK FLEX 5030 ESTÁ OPTIMIZADA PARA:

PAPEL

- Bolsas de papel

LÁMINA DE PLÁSTICO

- Película retráctil
- Bolsas de plástico

LATAS DE METAL

- Latas de alimentos
- Latas de pintura

RESIDUO SEMISECO

- Residuo general en bolsas

MANIPULACIÓN HIGIÉNICA DE RESIDUOS

Una bolsa compactada y bien cerrada evita fugas y olores. La máquina está diseñada para una fácil limpieza diaria y los principales componentes son de acero inoxidable.

ACCESORIOS OPCIONALES PARA MAYOR FLEXIBILIDAD



Contenedores de acero opcionales para manipulación segura, por ejemplo de vidrio y latas, después de la compactación.



Una opción fácil de usar: el elevador de balas/bolsas de Orwak. Elimina la pesada elevación manual.

DIMENSIONES & ESPECIFICACIONES

DIMENSIONES ORWAK FLEX 5030 B+C

A	B	C	D*	E
B 1940 mm	B 760 mm	B 1045 mm	B 2660 mm	B 1100 mm
C 1640 mm	C 760 mm	C 1045 mm	C 2360 mm	C 1100 mm

CONSUMO DE ENERGÍA

MODO DE REPOSO	FUNCIONAMIENTO MÁXIMO UNA HORA
---	660 W/H

ESPECIFICACIONES TÉCNICAS

APERTURA DE CARGA	DURACIÓN DEL CICLO	FUERZA DE PRENSADO	DIMENSIONES DE LA CÁMARA (INTERNA)	PESO DE LA MÁQUINA	NIVEL SONORO	CLASE DE PROTECCIÓN	ALIMENTACIÓN DE FUNCIONAMIENTO
ø 500 mm	36 segundos	3 t. 30 kN	Anchura: ø 500 mm Altura: 800 mm	262 kg	62 db (A)	IP 55	Monofásica 230 V, 50 Hz a 10 A

Nos reservamos el derecho a introducir cambios en las especificaciones sin previo aviso. Los pesos de balas/bolsa/recipiente dependen del tipo de material.

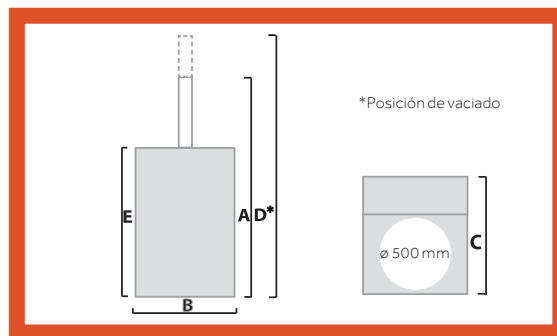

ORWAK AB

Svetsaregatan 4
S-576 33 Sävsjö
SWEDEN
Tel: +46-(0)382-15700
info@orwak.com

ORWAK.COM

ORWAK
PART OF SULO GROUP