

BRICKMAN 300 ALUMINIUM & STRIMLAT PAPPER

Denna version av BRICKMAN 300 med förlängd presscylinder är utvecklad för effektiv komprimering av aluminiummaterial som burkar och spån samt strimlat papper och pappersspill. Den automatiserade lösningen är praktisk och sparar arbetstid. Med de kompakta yttermåtten och den låga ljudnivån är BRICKMAN 300 lätt att placera inomhus i anslutning till restprodukterna.



**AUTOMATI-
SERAD
LÖSNING**



**KAPACITET
ALUMINIUM-
SPÅN &
STRIMLAT
PAPPER**

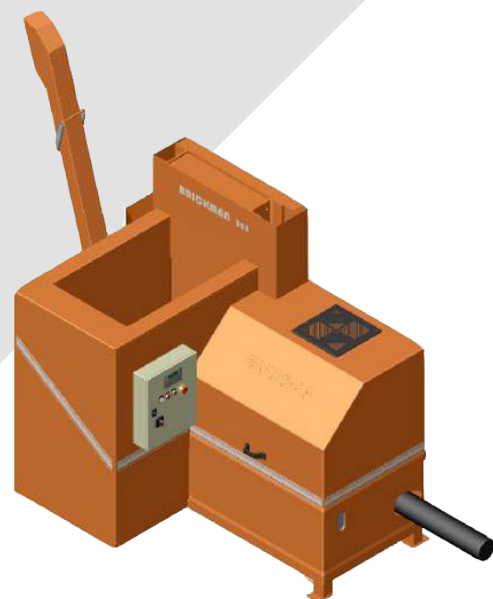

FÖRDELAR MED ORWAKLÖSNINGEN



PRODUKTIVARE TIDANVÄNDNING

Om mindre tid läggs på avfallshantering, kan mer tid ägnas åt kärnverksamheten.

MER UTRYMME & BÄTTRE ORDNING

Vår brikettpress minskar snabbt det utrymme avfall tar upp och håller gångar och passager fria och städade.

LÄGRE KOSTNADER, MER VÄRDE

Mer komprimering = mindre avfallsvolymer till transport för återvinning eller bortskaftande. Färre transporter ger lägre transportkostnader och minskade CO₂-utsläpp. Sortering vid källan ger ett högre värde på det återvinningsbara materialet.

VARFÖR BRICKMAN?

- Bekvämt fullt automatiserad komprimeringslösning
- Imponerande volymreduktion på upp till 20:1
- Lätt att placera inomhus

ORWAK
PART OF SULO GROUP

BRICKMAN 300 ALU & STRIMLAT PAPPER

Omvandlar stora mängder restmaterial till kompakta briketter för återvinning

PRAKTISK OCH EFFEKTIV

BRICKMAN erbjuder bekväm avfallshantering som sparar arbetstid. Pressen kan matas medan den är igång, det finns inga dörrar eller luckor som måste öppnas när avfallet kastas i och de färdiga briketterna behöver inte bindas. Dessutom kan startfunktionen automatiseras med fotoceller som finns som tillval. Inmatningen av material och utmatningen av briketter kan enkelt integreras i en systemlösning.

SPECIALKONSTRUERAD FÖR ALUMINIUM OCH PAPPERSPILL

Genom dessa egenskaper är denna robusta version av BRICKMAN 300 speciellt lämplig för komprimering av aluminiumburkar, strimlat papper och pappersspill:

- Förlängning av presscylindern
- Automatisk smörjning av pressplattan

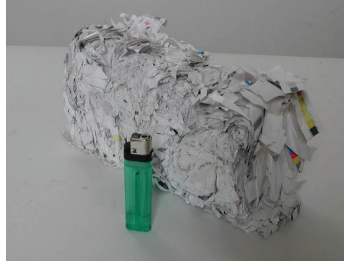

DENNA MODELL ÄR OPTIMAL FÖR

ALUMINIUM

- Aluminiumburkar
- Aluminiumspån

KAPACITET

Upp till 160 kg/h
Upp till 300 kg/h

PAPPER

- Strimlat papper

KAPACITET

Upp till 300 kg/h

UTMÄRKT LOGISTIK

Tack vare kompakta mått och låg ljudnivå kan BRICKMAN placeras inomhus nära avfallskällan.

EXTRA TILLVAL FÖR DIN VERKSAMHET

BRICKMAN kan beställas med ett antal tillbehör: olika typer av utmatningsrännor, startsystem, ljudabsorberingsplattor samt oljevärmare och kylare.

MÅTT & SPECIFIKATIONER

MÅTT (mm)

A	B	C	D	E	F	G	H	I	J	K	L	M	N	O	P	Q	R
2270	1950	Ø145	425	1360	1500	1880	850	2190	660	3700	140	950	210	245	840	1440	600

MÅTT (mm)

S	T
825	1100

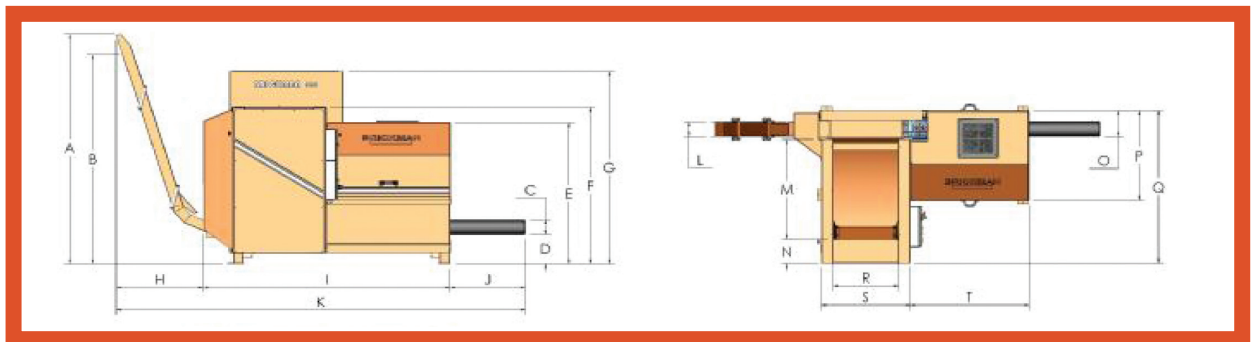

TEKNISKA DATA

MASKINVIKT	PRESSKRAFT	PRESSTRYCK	INMATNINGS-BEHÅLLARE	BRIKETTSTORLEK	DENSITET*	LJUDNIVÅ	SKYDDSKLASS	DRIFTSPÄNNING
1600 kg	25 ton, 250 kN	Upp till 500 kg/cm	0.75 m ³	80x80x100-300 mm	Upp till 1200 kg/m ³	68 db (A)	IP 55	400 V, 3-fas, 50 Hz** Säkring: 25 A (trög) Motor: 7.5 kW, Spänning: 24 V

Vi förbehåller oss rätten att ändra specifikationer utan föregående meddelande. * Densiteten varierar med materialslaget. ** Finns även för andra driftsspänningar

ATS-ORWAK

Masugnsvägen 30
168 67 Bromma
Tel: 08-445 04 40
Epost: info@ats-orwak.se

ATS-ORWAK.SE

ORWAK
PART OF SULO GROUP