

# BRICKMAN 300 VÄTSKA

Denna version av BRICKMAN 300 är utvecklad för effektiv komprimering av stora mängder vätskefyllda PET-flaskor och aluminiumburkar. Den automatiserade lösningen är praktisk och sparar arbetstid och med de kompakta ytttermåtten och den låga ljudnivån är BRICKMAN 300 lätt att placera inomhus i anslutning till restprodukterna.



**AUTOMATI-  
SERAD  
LÖSNING**

**170** KG/H

**KAPACITET  
FYLLDA PET-  
FLASKOR**

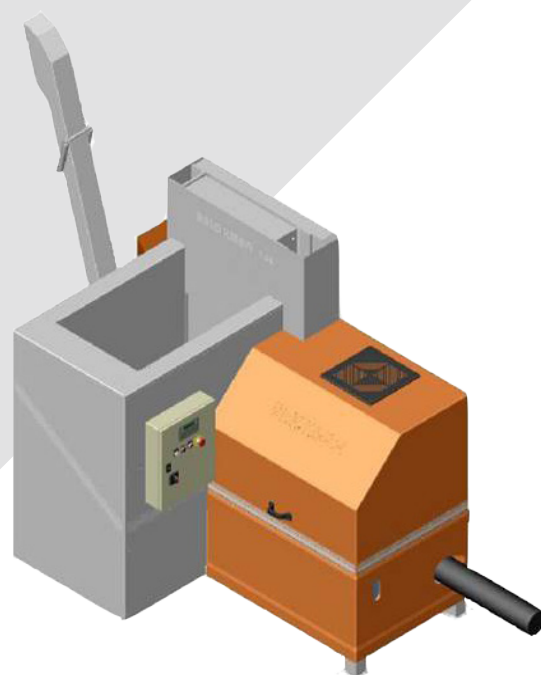

## FÖRDELAR MED ORWAKLÖSNINGEN



### PRODUKTIVARE TIDANVÄNDNING

Om mindre tid läggs på avfallshantering, kan mer tid ägnas åt kärnverksamheten.

### MER UTRYMME & BÄTTRE ORDNING

Vår brikettpress minskar snabbt det utrymme avfall tar upp och håller gångar och passager fria och städade.

### LÄGRE KOSTNADER, MER VÄRDE

Mer komprimering = mindre avfallsvolym till transport för återvinning eller bortskaffande. Färre transporter ger lägre transportkostnader och minskade CO<sub>2</sub>-utsläpp. Sortering vid källan ger ett högre värde på det återvinningsbara materialet.

## VARFÖR BRICKMAN?

- Bekvämt fullt automatiserad komprimeringslösning
- Imponerande volymreduktion på upp till 20:1
- Lätt att placera inomhus

**ORWAK**  
PART OF SULO GROUP

# BRICKMAN 300 VÄTSKA

Omvandlar stora mängder restmaterial till kompakta briketter för återvinning

## PRAKTISK OCH EFFEKTIV

BRICKMAN erbjuder bekväm avfallshantering som sparar arbetstid. Pressen kan matas medan den är igång, det finns inga dörrar eller luckor som måste öppnas när avfallet kastas i och de färdiga briketterna behöver inte bindas. Dessutom kan startfunktionen automatiseras med fotoceller som finns som tillval. Inmatningen av material och utmatningen av briketter kan enkelt integreras i en systemlösning.

## UTMÄRKT LOGISTIK

Tack vare kompakta mått och låg ljudnivå kan BRICKMAN placeras inomhus nära avfallskällan.



## DENNA MODELL ÄR OPTIMAL FÖR

### FYLLDA FÖRPACKNINGAR

- PET-flaskor
- Aluminiumburkar

### KAPACITET

Upp till 170 kg/h  
Upp till 160 kg/h

## KONSTRUERAD FÖR VÄTSKEFYLLDA FÖRPACKNINGAR

Genom dessa egenskaper är denna robusta version av BRICKMAN 300 speciellt lämplig för komprimering av flaskor och aluminiumburkar med flytande innehåll:

- Förlängning av presscylindern
- Automatisk smörjning av pressplattan
- Förstärkt material i presskammare, pressplatta, saxstål, kolvstångstyrning och utmatningsränna
- Inmatningsbehållare, kåpor och utmatningsränna tillverkade av rostfritt stål
- Galvaniserat maskinstativ och galvaniserad pressplatta

## EXTRA TILLVAL FÖR DIN VERKSAMHET

BRICKMAN kan beställas med ett antal tillbehör: olika typer av utmatningsrännor, startsystem, ljudabsorberingsplattor samt oljevärmare och kylare.

## MÅTT & SPECIFIKATIONER

### MÅTT (mm)

A	B	C	D	E	F	G	H	I	J	K	L	M	N	O	P	Q	R
2270	1950	Ø145	425	1360	1500	1880	850	2190	660	3700	140	950	210	245	840	1440	600

### MÅTT (mm)

S	T
825	1100

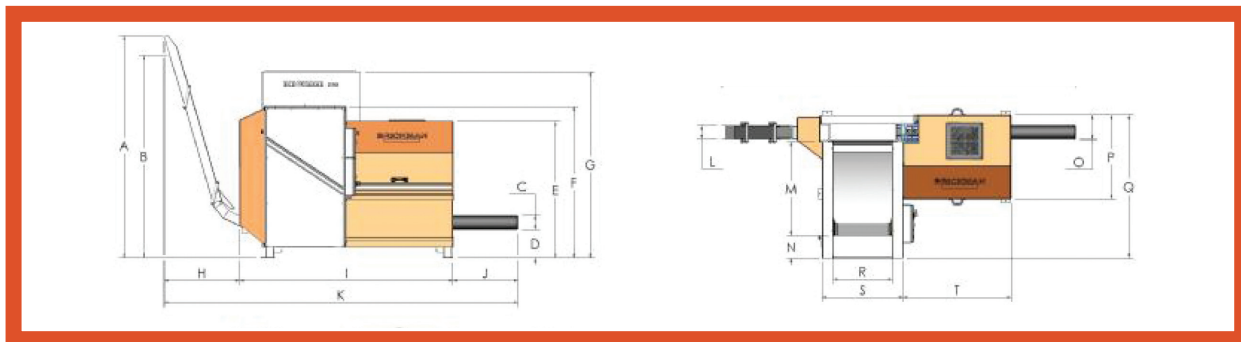

### TEKNISKA DATA

MASKINVIKT	PRESSKRAFT	PRESSTRYCK	INMATNINGS-BEHÅLLARE	BRIKETTSTORLEK	DENSITET*	LJUDNIVÅ	SKYDDSKLASS	DRIFTSPÄNNING
1600 kg	25 ton. 250 kN	Upp till 500 kg/cm	0.75 m <sup>3</sup>	80x80x100-300 mm	Upp till 1000 kg/m <sup>3</sup>	68 db (A)	IP 55	400 V, 3-fas, 50 Hz** Säkring: 25 A (trög) Motor: 7.5 kW, Spänning: 24 V

Vi förbehåller oss rätten att ändra specifikationer utan föregående meddelande. \* Densiteten varierar med materialslaget. \*\* Finns även för andra driftspänningar

## ATS-ORWAK

Masugnsvägen 30  
168 67 Bromma  
Tel: 08-445 04 40  
Epost: info@ats-orwak.se

**ATS-ORWAK.SE**

**ORWAK**  
PART OF SULO GROUP