

ORWAK FLEX 4240

Komprimera blandat avfall i 240 L-Kärl i vår nya kärkkomprimator 4240! Det är en robust och driftsäker maskin med kompakta ytermått och lätt modulkonstruktion. 4240 tar liten yta i anspråk och är enkel och säker att använda. Den är toppmatad i flerkammarutförandet, medan enkelkammarversionen är frontmatad.



SÄKER



FÖRDELAR MED ORWAKLÖSNINGEN



PRODUKTIVARE TIDANVÄNDNING

Om mindre tid läggs på avfallshantering, kan mer tid ägnas åt kärnverksamheten.

MER UTRYMME, BÄTTRE ORDNING

Vår balpress minskar snabbt det utrymme avfall tar upp och håller gångar och passager fria och städade.

LÄGRE KOSTNADER, MER VÄRDE

Mer komprimering = mindre avfallsvolym till transport för återvinning eller bortskaftande. Färre transporter ger lägre transportkostnader och minskade CO₂-utsläpp. Sortering vid källan ger ett högre värde på det återvinningsbara materialet.

VARFÖR ORWAK FLEX?

- Flexibla komprimeringslösningar för många olika användningsområden
- Hygienisk och säker hantering av blandat avfall och farligt avfall
- Speciella lösningar för speciella behov

 ORWAK®
PART OF Julo GROUP

ORWAK FLEX 4240

Smart kärldkomprimeringslösning

ORWAK FLEX 4240 är en kärldkomprimator för tvåhjuliga 240-liters standardkärl.

PERFEKT FÖR BLANDAT AVFALL

Modell 4240 passar perfekt för säckar med blandat avfall i hotell- och restaurangbranschen. Kärldkomprimatorn ger en praktisk och effektiv komprimering av avfall i säckar, bidrar till värdefullt utrymmesbesparande och ger en mer lönsam avfallshantering.

SÄKER OCH ANVÄNDARVÄNLIG

FLEX 4240 är mycket användarvänlig! Flerkammerssystemet erbjuder bekväm toppmatning, medan kärlet lätt dras ut och körs in igen i enkelkammarsversionen.

Säkerhet och kvalitet är våra kännetecken och komprimatorn ger ett maximalt skydd, både för operatören och andra personer i dess omedelbara närhet. En kärldindikator gör det enbart möjligt att starta maskinen när kärlet står i sin rätta position.



Konstruerad för att passa standardkärlen på marknaden

- Lätt att använda
- Säkerhetsbrytare på luckan och på framdörren/förklädet.

ORWAK FLEX 4240 ÄR OPTIMAL FÖR:

BLANDAT AVFALL

- Blandat torrt/halvtorr/delvis vått avfall

SMART KONSTRUKTION

4240 är en robust och stabil maskin med litet ytanspråk. En bra finish och enkel åtkomst gör att det går snabbt att rengöra den.

LÄTT UTBYGGBAR

Maskinen är lätt att bygga ut med fler kamrar vid behov. Framdörren i enkelkammarsversionen byts då ut mot ett förkläde för enkel förflyttning av pressenheten från kammare till kammare i flerkammarsversionen.



Enkelkammarsversion med svängdörr



Flerkammarsversion utrustad med ett förkläde med två handtag

MÅTT & SPECIFIKATIONER

MÅTT

A	B	C	D	TRANSPORT-HÖJD
Enkel: 2275 mm	Enkel: 750 mm	Enkel: 920 mm	Enkel: 1515 mm	Enkel: 2100 mm
Dubbel: 2275 mm	Dubbel: 1475 mm	Dubbel: 990 mm		Dubbel: 2100 mm

MASKINVIKT

TOTALVIKT	PRESSENHET	ENKEL KAMMARE (STATIV)
Enkel: 220 kg	Enkel: 120 kg	Enkel: 100 kg
Dubbel: 320 kg		

TEKNISKA DATA

KÄRLSTORLEK	CYKELTID	PRESSKRAFT	LJUDNIVÅ	SKYDDSKLASS	DRIFTSPÄNNING
240 L	29 sek	1,5 ton, 15 kN	62.3 db (A)	IP 55	Enfas 230 V, 50 Hz, 10 A

Vi förbehåller oss rätten att ändra specifikationer utan föregående meddelande. Vikten på bal/säck/behållare är beroende av materialtypen.

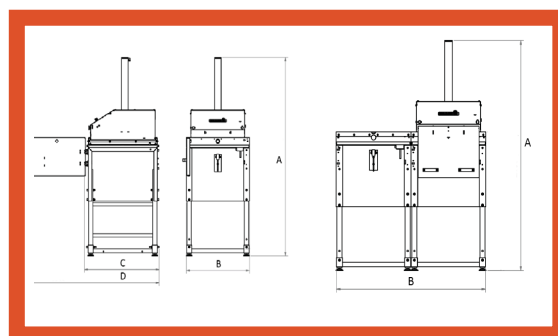

ATS-ORWAK

Masugnsvägen 30
168 67 Bromma
Tel: 08-445 04 40
Epost: info@ats-orwak.se

ATS-ORWAK.SE

ORWAK
PART OF fulo GROUP