

ORWAK FLEX 5030

Vi är stolta över att presentera den nya klassikern ORWAK FLEX 5030! Säckkomprimatorn var själva kärnan i vår verksamhet under de första åren på 70-talet. Denna mångsidiga, robusta och lättanvända enhet är fortfarande att räkna med. Nu med en ny fräsch design! Komprimeringsgrad på upp till 10:1 är imponerande!



**HYGIENISK
KOMPRIMERING**



FÖRDELAR MED ORWAKLÖSNINGEN

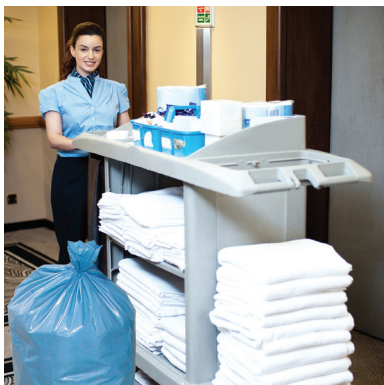

PRODUKTIVARE TIDANVÄNDNING

Om mindre tid läggs på avfallshantering, kan mer tid ägnas åt kärnverksamheten.

MER UTRYMME, BÄTTRE ORDNING

Vår balpress minskar snabbt det utrymme avfall tar upp och håller gångar och passager fria och städade.

LÄGRE KOSTNADER, MER VÄRDE

Mer komprimering = mindre avfallsvolymer till transport för återvinning eller bortskaftande. Färre transporter ger lägre transportkostnader och minskade CO₂-utsläpp. Sortering vid källan ger ett högre värde på det återvinningsbara materialet.

VARFÖR ORWAK FLEX?

- Flexibla komprimeringslösningar för många olika användningsområden
- Hygienisk och säker hantering av blandat avfall och farligt avfall
- Speciella lösningar för speciella behov

ORWAK
PART OF JULO GROUP

ORWAK FLEX 5030

Ett vinnande koncept

DEN NYA KLASSIKERN

1971 kom vi på den unika idén att konstruera en komprimator där säcken träs över en öppen ståltrumma för effektiv och hygienisk komprimering av blandavfall utan att riskera att skada säcken i processen.

MÅNGSIDIG

Konstruktionen innebär att komprimatorn är mångsidig och att plast säcken kan användas för de flesta typer av avfall – trots att presskraften är tre ton.

HÖG KOMPRIMERING PÅ LITEN YTA

5030 är en kompakt maskin som tar liten plats, men trots att den kräver ett litet utrymme ger den fortfarande en hög komprimeringsgrad på upp till 10:1!

ANVÄNDARVÄNLIG

Det är lätt att fylla i material i den öppna toppmatade enheten. Komprimatorn är enkel och säker att manövrera och den inbyggda lyftfunktionen gör att det går snabbt att byta säck.



Tömningshöjd 2660 mm som standard

Försedd med hjul för att underlätta rengöring och flytt. Den nya klassikern har en fräsch kompakt design och en hållbar finish.

ORWAK FLEX 5030 ÄR OPTIMAL FÖR:

PAPPER

- Papperssäcker

PLASTFOLIE

- Krympfilm
- Plastpåsar

METALLBURKAR

- Konservburkar
- Färgburkar

HALVTORRT AVFALL

- Blandat avfall i säcker

HYGIENISK AVFALLSHANtering

En komprimerad och väl försluten påse förhindrar läckage och dålig lukt. Maskinen är utformad för enkel daglig rengöring och kritiska delar är tillverkade av rostfritt stål.

EXTRA TILLBEHÖR FÖR ÖKAD FLEXIBILITET



Extra stålbehållare för säker hantering av exempelvis burkar och glas efter komprimering.



Ett lättanvänt tillval - Orwaks bal/säcklyft. Elimineras manuella tunga lyft.

MÅTT & SPECIFIKATIONER

MÅTT FÖR ORWAK FLEX 5030 B+C

A	B	C	D*	E
B 1940 mm	B 760 mm	B 1045 mm	B 2660 mm	B 1100 mm
C 1640 mm	C 760 mm	C 1045 mm	C 2360 mm	C 1100 mm

ENERGIFÖRBRUKNING

STANDBY-LÄGE	MAXIMAL DRIFT EN TIMMA
---	660 W/H

TEKNISKA DATA

IKASTÖPPNING	CYKELTID	PRESSKRAFT	BEHÅLLARMÅTT (INRE)	MASKINVIKT	LJUDNIVÅ	SKYDDSKLASS	DRIFTSPÄNNING
ø 500 mm	36 sek	3 ton, 30 kN	Bredd: ø 500 mm Höjd: 800 mm	262 kg	62 db (A)	IP 55	Enfas 230 V, 50 Hz, 10 A

Vi förbehåller oss rätten att ändra specifikationer utan föregående meddelande. Vikten på bal/säck/behållare är beroende av materialtypen.

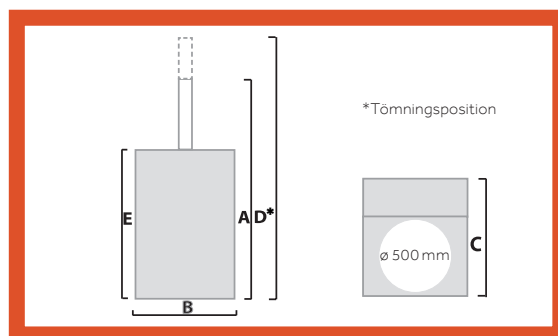

ATS-ORWAK

Masugnsvägen 30
168 67 Bromma
Tel: 08-445 04 40
Epost: info@ats-orwak.se

ATS-ORWAK.SE

ORWAK
PART OF fulo GROUP