

ORWAK FLEX 660

Orwaks kärllkomprimator för 660 L-kärl är en idealisk komprimeringslösning för blandat avfall i säck. FLEX 660 passar alla vanligt förekommande kärilmärken på marknaden. Den är säker och enkel att använda och med sin smarta och kompakta design är ytanspråket bara en kvadratmeter. Multigrade-olja ingår som standard i maskinen för flexibel placering också i kalla miljöer.

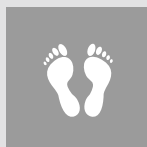

TARLITEN
PLATS



FÖRDELAR MED ORWAKLÖSNINGEN



PRODUKTIVARE TIDANVÄNDNING

Om mindre tid läggs på avfallshantering, kan mer tid ägnas åt kärnverksamheten.

MER UTRYMME, BÄTTRE ORDNING

Vår balpress minskar snabbt det utrymme avfall tar upp och håller gångar och passager fria och städade.

LÄGRE KOSTNADER, MER VÄRDE

Mer komprimering = mindre avfallsvolym till transport för återvinning eller bortskaffande. Färre transporter ger lägre transportkostnader och minskade CO₂-utsläpp. Sortering vid källan ger ett högre värde på det återvinningsbara materialet.

VARFÖR ORWAK FLEX?

- Flexibla komprimeringslösningar för många olika användningsområden
- Hygienisk och säker hantering av blandat avfall och farligt avfall
- Speciella lösningar för speciella behov

 **ORWAK**
PART OF Sulo GROUP

ORWAK FLEX 660

Smart kärskomprimeringslösning

Denna kärskomprimator är konstruerad för att passa alla märken av 660-literskärl på marknaden.

PERFEKT FÖR AVFALL I SÄCK

FLEX 660 är en utmärkt lösning för säckar med blandat avfall i exempelvis hotell- och restaurangbranschen. Kärskomprimatorn ger en praktisk och effektiv komprimering av avfall i säckar, bidrar till värdefullt utrymmesbesparande och ger en mer lönsam avfallshantering.

SMART DESIGN

Kärlet rullas enkelt in och ut ur pressen och en lyftplatta skyddar kärlets hjul under komprimeringen. En slitstark yta och enkel åtkomst gör det lätt att rengöra maskinen dagligen.



- Komprimeringsgrad 3:1
- Galvaniserad lyftplatta
- Låg ljudnivå

ORWAK FLEX 660 ÄR OPTIMAL FÖR:

BLANDAT AVFALL

- Blandat torrt/halvtorr/delvis vått avfall i säck

LITET YTANSPRÅK

Denna robusta kärskomprimator har en kompakt design och tar inte upp mer än en kvadratmeter golvyta.

SÄKERHETEN ÄR HÖGSTA PRIORITET

Säkerhet och kvalitet är våra kännetecken och därmed har FLEX 660 tvåhandsmanöverering samt uppfyller säkerhetsnivå C.

PANELEN PÅ VALFRI SIDA

Den användarvänliga manöverpanelen kan enkelt placeras antingen på vänster eller höger sida av maskinen för smidig anpassning till förhållandena på plats.

MULTIGRADE-OLJA INGÅR

För mer flexibilitet och goda placeringsmöjligheter i olika typer av miljöer är multigrade-olja standard och gör att maskinen bibehåller sin höga prestanda vid låga temperaturer.

MÅTT & SPECIFIKATIONER

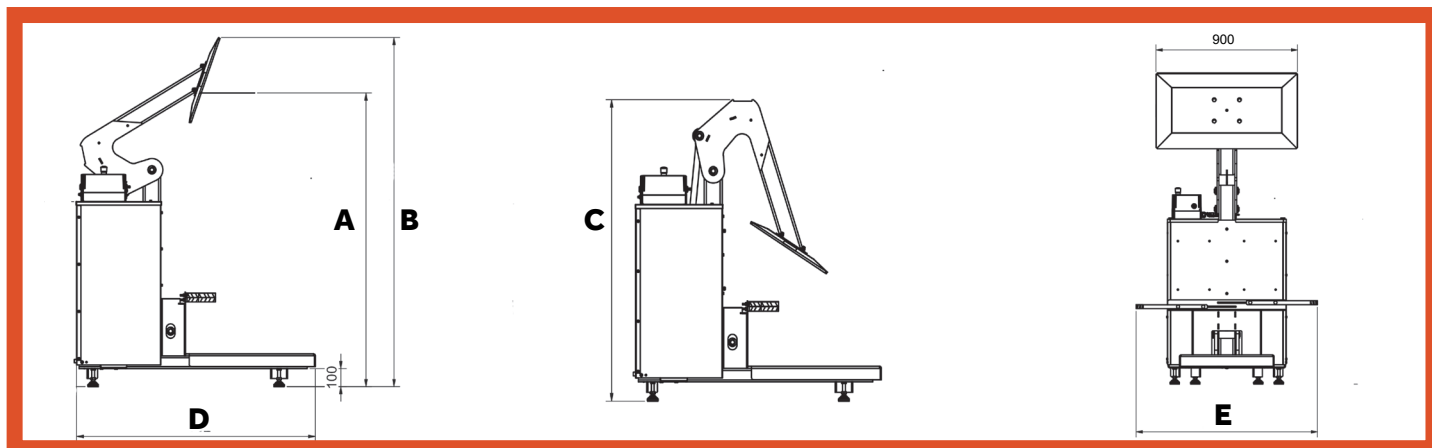

MÅTT

A (MINSTA ARBETSHÖJD)	B (HÖGSTA ARBETSHÖJD)	C (HÖJD VID NEDFÄLLD PRESSPLATTA)	D	E	TRANSPORTHÖJD
1620 mm	1926 mm	1566 mm	1362 mm	740-1220 mm	1600 mm

TEKNISKA DATA

KÄRLSTORLEK	CYKELTID	PRESSKRAFT	MASKINVIKT	LJUDNIVÅ	SKYDDSKLASS	DRIFTSPÄNNING
660-770 L	44 sek	4 ton, 40 kN	274 kg	62 db (A)	IP 55	Enfas 230 V, 50/60 Hz, 10 A

Vi förbehåller oss rätten att ändra specifikationer utan föregående meddelande. Vikten på bal/säck/behållare är beroende av materialtypen.

ATS-ORWAK

Masugnsvägen 30
168 67 Bromma
Tel: 08-445 04 40
Epost: info@ats-orwak.se

ATS-ORWAK.SE

ORWAK
PART OF Sulo GROUP